

# SKYTECH 3301PBE

## MANUEL D'INSTALLATION ET D'UTILISATION

### INTRODUCTION

Ce système à télécommande SKYTECH a été conçu de façon à offrir un fonctionnement sécuritaire, fiable et facile d'utilisation pour les appareils de chauffage au gaz. Le système peut être utilisé en mode thermostatique ou manuel à partir de l'émetteur. Ce système fonctionne sur un signal de fréquence radio (FR) unidirectionnel dans un rayon de 20 pieds. Le système emprunte l'un des 1,048,576 codes qui sont programmés dans l'émetteur en usine; le code de la télécommande doit correspondre au code de l'émetteur avant d'être utilisé pour la première fois.

Veuillez consulter la rubrique sur **LA SÉCURITÉ DANS LES COMMUNICATIONS** dans la section **ÉMETTEUR ET THERMO-SÉCURITÉ** dans la section **TÉLÉRÉCEPTEUR**. Ces dispositifs de sécurité désactivent le foyer lorsqu'une condition potentiellement dangereuse survient.

### ÉMETTEUR

#### TRANSMITTER

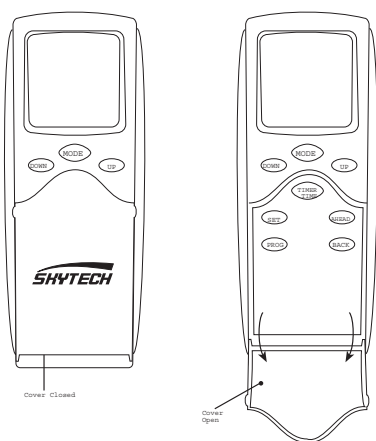

L'émetteur fonctionne à l'aide de 2 piles AAA de 1,5V. Nous vous recommandons l'utilisation de piles alcalines qui durent plus longtemps et donnent un rendement maximal. **IMPORTANT:** L'émetteur multifonctionnel requiert des piles neuves ou récemment rechargées.

Insérez 2 piles AAA de 1,5V dans le compartiment à l'endos de l'émetteur en positionnant les côtés + et - selon les indications du boîtier. Lorsque les piles sont insérées, l'écran ci-dessous apparaîtra (avec des chiffres similaires).

**NOTE:** Si l'icône indicateur de piles faibles apparaît à l'écran, vérifiez la position des piles.

**NOTE:** En raison des composantes pyrométriques de l'émetteur, vous devrez peut-être lui permettre de se stabiliser à la température de la pièce avant qu'une lecture précise de la température ne soit affichée à l'écran. Si l'émetteur est activé dans des conditions de grand froid, une lecture précise de la température ambiante pourrait prendre jusqu'à quinze minutes.

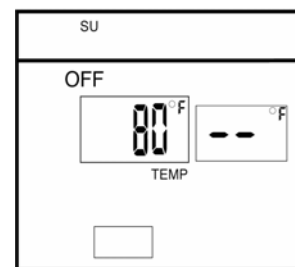

### ÉCRAN ACL

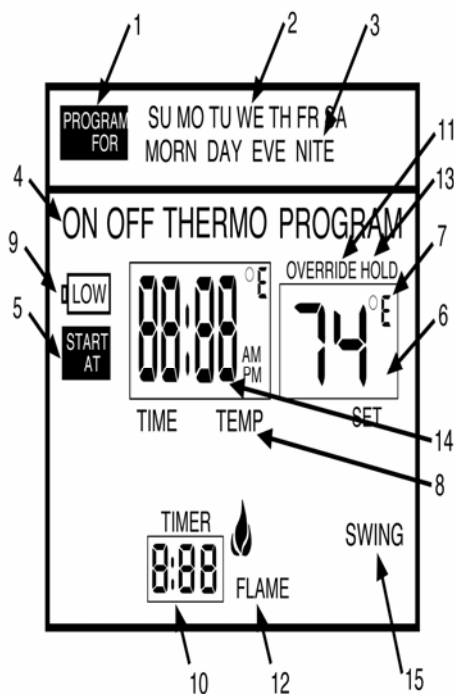

1. PROGRAM FOR: Clignote durant la programmation des jours de la semaine et des périodes de journée. À état normal, seule la JOURNÉE en cours est affichée. Durant la programmation ou en mode «PROGRAM», le jour et la semaine apparaîtront.
2. DAY – clignote lorsque la journée en cours ou une journée de la semaine est programmée.
3. PERIOD – clignote lorsque la journée en cours ou une journée de la semaine est programmée.
4. MODE– Indique le MODE d'opération du système.
  - ON: indique que le système est activé, manuellement, automatiquement ou par une programmation.
  - OFF : indique que le système est complètement fermé.
  - THERMO: indique que le système sera activé ou désactivé automatiquement selon le réglage de la température.
  - PROGRAM: indique que le système est activé par réglage PROGRAMMÉ.
5. START AT – clignote au moment de programmer l'heure d'activation du système.
6. SET –indique la température de réglage désirée en mode THERMO ou PROGRAM.
7. ° F / °C – programmation en usine en degrés F ( ° C indique les degrés en Celsius)
8. TIME/TEMP – affiche la température ambiante ACTUELLE . L'heure actuelle apparaîtra en AM ou PM dans le même encadrement. Pour afficher l'heure en cours, vous devez appuyer sur la touche TIME/TIMER.
9. LOW– Indicateur de piles faibles. Remplacez les piles dans les 2 semaines.
10. TIMER – indique que la minuterie à rebours est activé.
11. OVERRIDE – est affiché lorsque la température de réglage programmée est annulée.
12. FLAME – Un symbole unique de flamme indique que le brûleur/valve est activé.
13. HOLD – s'affiche lorsque la température de réglage programmée est annulée et maintiendra cette température jusqu'à ce qu'elle soit annulée.

14. CP – s'affiche lorsque le VERROUILLAGE de sécurité est enclenché. Pour engager le verrouillage de sécurité, appuyez sur les touches UP et TIMER simultanément.

15. SWING - s'affiche dans l'encadrement SET lorsque L'ÉCART DE TEMPÉRATURE est réglé.

## FONCTIONS

Pour activer le système, appuyez sur la touche MODE de l'émetteur pour sélectionner le mode de fonctionnement désiré.

- ON: indique que le système est activé, manuellement, par minuterie, automatiquement ou par programmation.
- THERMO: indique que le système sera activé ou désactivé automatiquement selon le réglage de la température.
- OFF: indique que le système est complètement fermé.
- PROGRAM: indique que le système sera activé ou désactivé automatiquement en mode programmé selon la période de programmation 7 jours/4 périodes mémorisée.

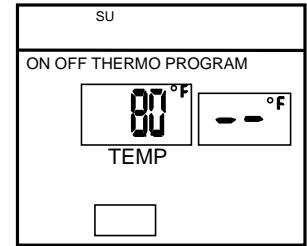

## RÉGLAGE DES TOUCHES

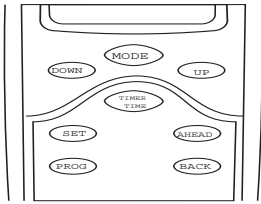

Soulevez le couvercle de plastique sur le devant de l'émetteur pour accéder à la touche «SET». Le couvercle protège la touche «SET» contre toute modification accidentelle. Refermez ce couvercle après avoir complété votre réglage/programmation.

Les chiffres clignotant à l'écran indiquent que le système attend l'entrée de données telles que l'utilisation des touches UP et DOWN pour enregistrer un nouveau programme. Si ces chiffres ne sont pas modifiés dans les 15 secondes qui suivent, le système complètera le dernier programme enregistré et remettra l'afficheur à son mode normal.

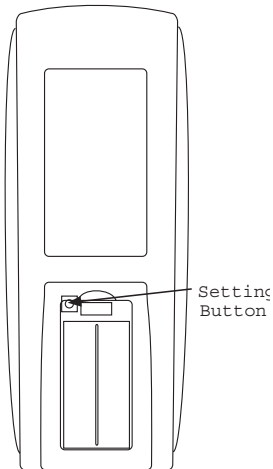

## RÉGLAGE INITIAL DE LA PROGRAMMATION DE L'ÉMETTEUR

À l'usage initial de l'émetteur, suivez la procédure suivante pour régler les options de programmation:

- TEMPERATURE SETTING – °F (Fahrenheit) ou °C (Celsius)
- CURRENT DAY OF WEEK – SU, MO, TU, WE, TH, FR, SA
- CURRENT TIME OF DAY – heures et minutes.

Pour programmer le réglage, retirez d'abord le couvercle du compartiment à piles à l'endos de l'émetteur. Si vous n'avez pas déjà installé 2 piles AAA, faites-le maintenant. Remarquez le petit bouton de commande en haut et à gauche du compartiment à piles. C'est le bouton qui est utilisé pour effectuer la programmation initiale de l'émetteur. Pour enfoncer ce bouton, vous devrez utiliser une trombone ou une fine pointe de crayon.

### MODIFICATION DE L'ÉCHELLE DES TEMPÉRATURES

1. Appuyez UNE fois sur le bouton de réglage et le symbole °F commencera à clignoter sur l'écran. Vous pouvez maintenant replacer le couvercle du compartiment.
2. Pour changer la lecture des degrés du mode °F au mode °C, appuyez sur les touches UP ou DOWN sur le devant de l'émetteur.
3. Après avoir réglé et confirmé l'échelle désirée, appuyez sur la touche SET sur le devant de l'émetteur.

NOTE: Pour obtenir une lecture en degrés F, vous devez appuyer sur la touche SET pour confirmer une lecture en degrés F.

### RÉGLAGE DE LA JOURNÉE COURANTE DE LA SEMAINE

Après l'étape 3 ci-dessus, le symbole SU commencera à clignoter sur l'écran ACL.

1. Pour changer la journée courante de la semaine, appuyez sur les touches AHEAD ou BACK sur le devant de l'émetteur.

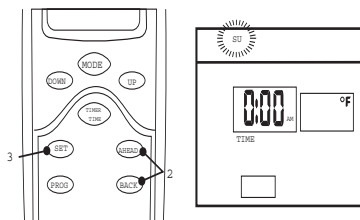
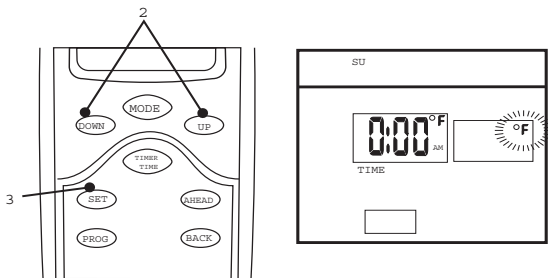

2. Après avoir réglé et confirmé la journée courante de la semaine, appuyez sur la touche SET sur le devant de l'émetteur.

**NOTE:** S'il s'agit de la journée courante, vous devez appuyer sur la touche SET pour confirmer SU (dimanche).

### RÉGLAGE DE L'HEURE ET DES MINUTES COURANTES

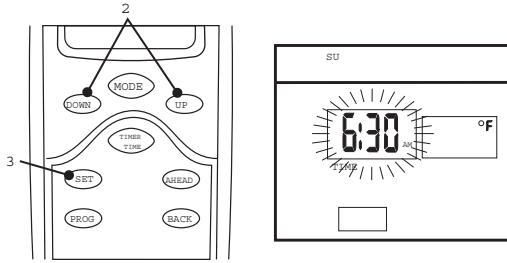

1. Après l'étape 3 de la page précédente, les chiffres indiquant les heures clignoteront dans l'encadrement TIME sur l'écran ACL.
2. Appuyez sur UP ou DOWN pour régler l'heure correspondant à la période AM ou PM.
3. Après avoir réglé L'HEURE, appuyez sur la touche SET sur le devant de l'émetteur et les chiffres indiquant les MINUTES clignoteront à l'écran ACL.
4. Appuyez sur UP ou DOWN pour régler LES MINUTES correctement.
5. Après avoir réglé L'HEURE ET LES MINUTES, appuyez sur la touche SET sur le devant de l'émetteur.

Le réglage initial de la programmation de l'émetteur est maintenant complété. Avant de procéder à l'étape suivante, assurez-vous de replacer le couvercle glissant du compartiment des piles. L'affichage de l'écran ACL sera maintenant à son état normal.

## FONCTIONNEMENT DU PROGRAMME DE LA TÉLÉCOMMANDE

### BUILT-IN PROGRAM

DAY	PERIOD	TIME/TEMP
All 7 Days	MORN	6:00 AM 70 °
Factory- Programmed	DAY	8:30 AM 60 °
	EVE	3:00 PM 70 °
	NIGHT	11:00 PM 63 °

### PROGRAMME INCORPORÉ

L'émetteur possède un programme incorporé en usine. Chaque jour a été scindé en 4 périodes et chaque période possède sa propre heure de mise en marche et sa température. Vous trouverez, à gauche, un schéma du programme incorporé.

Vous pouvez modifier ces réglages en usine en suivant la procédure ci-dessous. Si vous désirez retourner à la programmation en usine, suivez la procédure dans la section REVUE DU PROGRAMME ou ANNULATION DE LA PROGRAMMATION selon que vous désirez revoir ou annuler la programmation.

### PROGRAMMATION JOURS/PÉRIODES/TEMPÉRATURES

### PROGRAMMATION DE L'ÉMETTEUR

L'utilisateur peut modifier la programmation incorporée de l'heure et de la température selon ses besoins. Chaque journée est divisée en quatre périodes: AVANT-MIDI, JOURNÉE, SOIRÉE ET NUIT. À gauche, nous vous proposons un schéma de programmation pour enregistrer vos réglages personnalisés.

Vous pouvez, si vous le désirez, ne modifier qu'une seule journée ou tous les jours de la semaine qui ont un programme incorporé en usine. Pour modifier une journée ou toutes les journées de la semaine, suivez la procédure suivante:

DAY	PERIOD				TIME/TEMP
	MORN	DAY	EVE	NITE	
SU					
MO					
TU					
WE					
TH					
FR					
SAT					

- 1 Appuyez sur la touche PROG pendant 4 secondes. Les cases ombragées PROGRAM FOR et START AT de l'écran ACL clignoteront. La JOURNÉE, la PÉRIODE, l'HEURE et LA TEMPÉRATURE DE RÉGLAGE du programme incorporé en usine seront également affichés.

**NOTE:** Si le réglage ci-dessus n'a pas été complété durant la procédure initiale du réglage de la programmation, l'écran affichera la température pour SU, MORN, TIME et SET. Vous devez revenir à la procédure initiale de réglage sans quoi la télécommande ne fonctionnera pas correctement en mode PROGRAM. VOIR PAGE 2

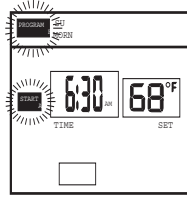
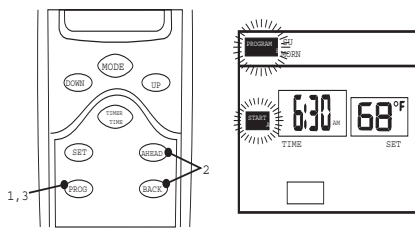

- 2 Pour programmer la journée (DAY) et la période de la journée (PERIOD OF DAY), appuyez sur les touches AHEAD ou BACK pour afficher la JOURNÉE et la PÉRIODE que vous désirez programmer.
- 3 Lorsque la JOURNÉE et la PÉRIODE en cours de programmation sont affichées, appuyez sur la touche PROG et L'HEURE clignotera sur l'écran ACL.

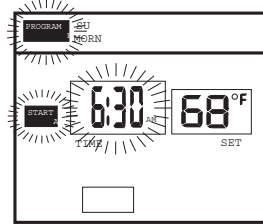
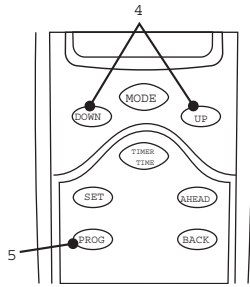

- 4 Pour programmer l'HEURE D'ACTIVATION, appuyez sur la touche UP ou DOWN. Le temps de réglage pour l'activation est en segments de 15 minutes. La nouvelle heure de réglage sera affichée sur l'écran ACL.
- 5 Lorsque l'heure d'activation (START TIME) désirée est affichée, appuyez sur la touche PROG et SET TEMPERATURE clignotera sur l'écran ACL.
- 6 Pour programmer le réglage de la température (SET TEMPERATURE), appuyez sur la touche UP ou DOWN.

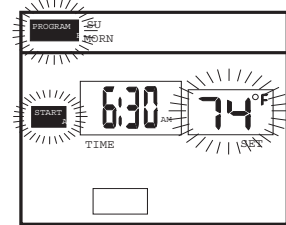
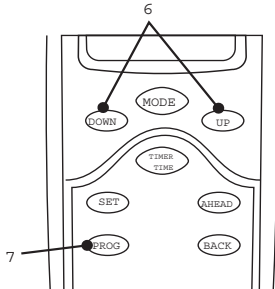

- 7 Lorsque le réglage de la température désirée est affiché, appuyez sur la touche PROG.
- 8 Après avoir appuyé sur la touche PROG à l'étape 7, la prochaine PÉRIODE de la même journée ou de la journée suivante s'affichera à l'écran ACL.
- 9 Pour programmer la PÉRIODE suivante, suivez les étapes 3, 4, 5, 6 et 7.
- 10 Suivez les étapes 3, 4, 5, 6, et 7 jusqu'à ce que les 7 journées et les 4 périodes de chaque jour aient été programmées.

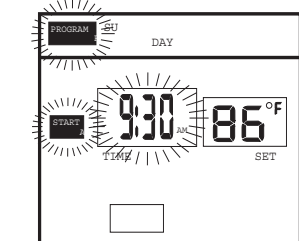
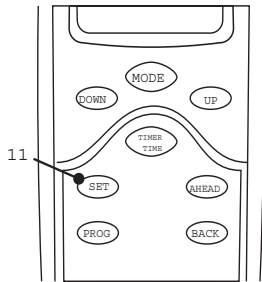

- 11 Lorsque vous aurez complété toute la programmation, appuyez sur la touche SET. Les données que vous avez enregistrées annuleront la programmation incorporée en usine et activeront votre système télécommandé.

#### **NOTE SUR LA PROGRAMMATION:**

Si vous désirez accélérer la procédure après avoir complété le processus de programmation, vous pouvez contourner certains JOURS ou certaines PÉRIODES en appuyant sur la touche AHEAD ou BACK. Cette procédure élimine le besoin de saisir L'HEURE et la TEMPÉRATURE pour chaque JOUR/PÉRIODE de façon à accélérer la procédure de programmation en contournant certains messages-guides du logiciel. Lorsque l'écran ACL affiche une JOURNÉE/PÉRIODE que vous désirez reprogrammer, appuyez sur la touche PROG et suivez la procédure indiquée ci-dessus.

#### **REVUE DU PROGRAMME**

Si vous désirez revoir le réglage de la programmation en USINE et/ou votre programmation PERSONNALISÉE, appuyez sur la touche PROG pendant une seconde.

Appuyez sur la touche PROG pendant une seconde. Pour revoir d'autres réglages, appuyez sur la touche PROG en allouant une seconde entre chaque activation de la touche PROG. Si vous appuyez sur la touche PROG pendant 4 secondes, vous accéderez alors au processus de programmation. Si vous retenez la touche PROG trop longtemps, appuyez sur la touche SET.

#### **ANNULATION DE LA PROGRAMMATION**

Vous pouvez également annuler votre programmation PERSONNALISÉE et retourner à la programmation incorporée EN USINE. Pour annuler un programme PERSONNALISÉ:

- 1 Appuyez sur la touche SET afin de vous assurer que l'écran ACL est en mode normal.
- 2 Appuyez ensuite sur la touche PROG et la touche SET simultanément pendant 10 secondes.

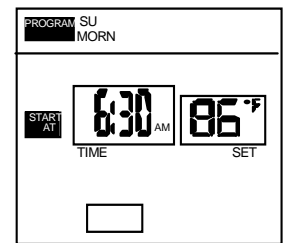
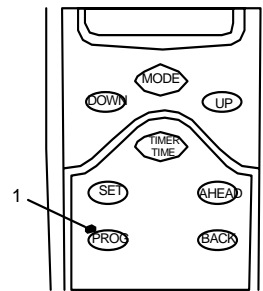

3. La programmation personnalisée sera annulée lorsque l'affichage de l'icône et des chiffres clignotera et que certains icônes disparaîtront. Les fonctions suivantes commenceront à clignoter: PROGRAM FOR, START AT, de même que les chiffres des fonctions TIME et SET. C'est ce qui indique que les programmes PERSONNALISÉS ont été annulés.
4. Appuyez sur la touche SET pour ramener l'écran ACL en mode normal ou attendez 10 secondes et l'écran retournera automatiquement en mode normal.

## OPTIONS DE PROGRAMMATION ADDITIONNELLES POUR LES ÉCARTS DE TEMPÉRATURE

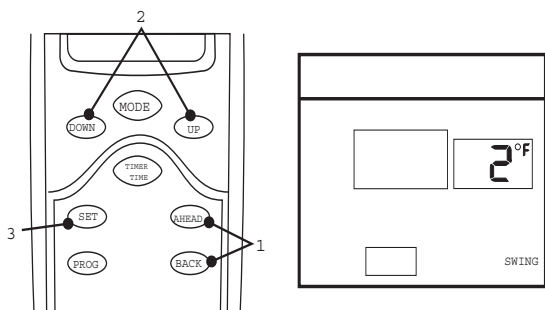

Le mode THERMO de l'émetteur active l'appareil lorsque la TEMPÉRATURE AMBIANTE varie d'un certain nombre de degrés par rapport à la TEMPÉRATURE DE RÉGLAGE. Ces variations s'appellent «ÉCART DE TEMPÉRATURE». Le cycle normal de fonctionnement du foyer peut être de 2 à 4 fois à l'heure selon la qualité de l'isolation et les courants d'air dans la pièce. Un taux de variation plus bas augmente le nombre de cycles pour maintenir la température plus constante. Mais un taux de variation plus élevé diminue le nombre de cycles, ce qui aide à la conservation de l'énergie dans la plupart des cas. Le réglage de l'écart en usine est de 2. Ceci représente une variation de température de +/- 2<sup>0</sup> F (1<sup>0</sup>C) entre la température de RÉGLAGE et la température AMBIANTE qui détermine l'activation du foyer. Les valeurs de variation sont les suivantes :

1= +/- 1<sup>0</sup> F (0,5<sup>0</sup>C), 2= +/- 2<sup>0</sup> F (1<sup>0</sup>C), 3 = +/-3<sup>0</sup> F (1,6<sup>0</sup>C).

- 1 Pour modifier le réglage des variations de température (1-3), appuyez sur les touches AHEAD+BACK simultanément pour afficher le réglage actuel des variations dans l'encadrement SET TEMP.
- 2 Le mot «SWING» apparaîtra à l'écran ACL.
- 3 Appuyez sur la touche UP ou DOWN pour modifier l'écart de température ou «variation» (1-3). Voir les valeurs de variation 1-3 ci-dessus.
- 4 Pour mémoriser le chiffre de variation, appuyez sur la touche SET ou allouez 15 secondes d'attente et la nouvelle valeur de variation sera automatiquement programmée.

### VÉRIFICATION MANUELLE DES VARIATIONS OU ÉCARTS DE TEMPÉRATURE

Le réglage en usine de la THERMO-VARIATION peut être vérifié en ajustant la fonction SET TEMP à 2<sup>0</sup> F au-dessus ou en dessous de la température de la pièce. Cet ajustement activera ou désactivera le système. Normalement, le système ne répond aux changements de température qu'après deux minutes. Cependant, une modification manuelle du RÉGLAGE de la température activera le système en moins de 10 secondes Si la variation est modifiée, le nouvel écart de température de la pièce réagira en conséquence. Le réglage en usine de la variation de température est de 2<sup>0</sup> F.

**NOTE SUR LE FONCTIONNEMENT:** AFIN DE REDUIRE L'USURE DES PILES, LES VARIATIONS DE TEMPÉRATURE DE LA PIÈCE NE SONT MISES À JOUR AUTOMATIQUÉMENT QU'À TOUTES LES 2 MINUTES. De plus, afin d'éviter l'activation cyclique répétitive de l'appareil, le capteur de l'émetteur n'activera la télécommande que lorsque le changement de température variera de 2<sup>0</sup>F (1<sup>0</sup>C) au-dessus ou en-dessous de la température de RÉGLAGE désirée. Cependant, si le réglage en usine de la VARIATION de température (2<sup>0</sup> F /1<sup>0</sup>C) a été modifié, l'unité sera activée automatiquement selon les nouvelles données de variation de la température.

### VÉRIFICATION MANUELLE DU FONCTIONNEMENT AUTOMATIQUE

Le fonctionnement du réglage de la THERMO-VARIATION peut être vérifié en ajustant la fonction SET TEMP à 2<sup>0</sup> F au-dessus ou en dessous de la température de la pièce, ce qui ACTIVERA ou DÉACTIVERA le système en conséquence. Normalement, le système ne répond aux changements de température qu'après deux minutes. NOTE: Si la variation de température a été modifiée, le système sera activé selon le nouveau réglage de l'ÉCART de température.

Lorsque le système de foyer au gaz est activé, une icône représentant une FLAMME apparaîtra sur l'écran ACL indiquant qu'un signal a été transmis par l'émetteur.

## DIRECTIVES DE FONCTIONNEMENT

### FONCTIONNEMENT AUTOMATIQUE – (Le système fonctionne automatiquement selon le RÉGLAGE DE LA TEMPÉRATURE seulement.)

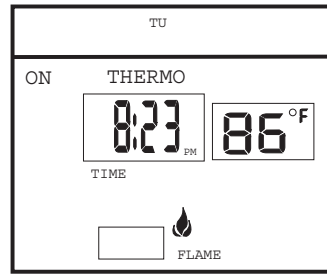
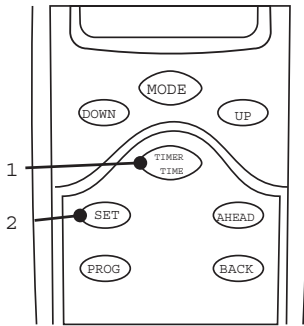

### RÉGLAGE DE LA TEMPÉRATURE DÉSIRÉE

Ce système à télécommande peut être contrôlé par thermostat lorsque l'émetteur est en mode THERMO (la fonction THERMO doit apparaître à l'écran).

1. Pour régler la température désirée, appuyez sur la touche MODE pour activer l'émetteur en mode THERMO. THERMO ON ou OFF apparaîtra.
2. Appuyez ensuite sur la touche UP ou DOWN pour sélectionner la température ambiante DÉSIRÉE. Le réglage maximal de la température est de 99<sup>o</sup> Fahrenheit (32<sup>o</sup> Celsius). Le réglage minimal de la température est de 45<sup>o</sup> Fahrenheit (6<sup>o</sup> Celsius).
3. L'ÉMETTEUR détectera automatiquement la température ambiante à toutes les 2 minutes et activera ou désactivera le foyer (ON ou OFF) automatiquement.

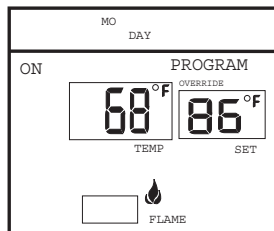
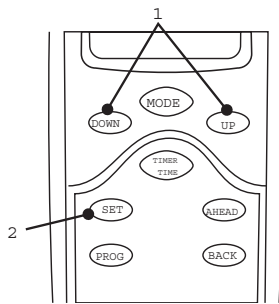

### ANNULATION DE LA TEMPÉRATURE – (Ne fonctionne qu'en mode PROGRAM.)

L'utilisateur peut modifier la température actuelle de RÉGLAGE sans changer la programmation mémorisée par l'émetteur. La fonction OVERRIDE sera automatiquement annulée au début de la prochaine PÉRIODE PROGRAMMÉE.

1. Pour modifier le réglage actuel de la température (SET TEMP), appuyez sur la touche UP ou DOWN (le réglage sera automatiquement annulé lorsque la prochaine période de programmation débutera). Le mot «OVERRIDE» apparaîtra dans l'encadrement SET sur l'écran ACL.
2. Pour annuler la fonction OVERRIDE, appuyez sur la touche SET.

### MAINTIEN DE LA TEMPÉRATURE – (Ne fonctionne qu'en mode PROGRAM.)

L'utilisateur peut annuler la température de réglage en tout temps pour l'ajuster à une nouvelle température CONSTANTE au moyen de la fonction SET/HOLD.

1. Appuyez sur la touche UP ou DOWN pour modifier la température de réglage au niveau désiré. Le mot «OVERRIDE» apparaîtra dans l'encadrement SET sur l'écran ACL.
2. Pour maintenir la nouvelle température à un réglage CONSTANT, appuyez sur les touches UP et DOWN SIMULTANÉMENT pour activer la fonction HOLD. Le mot «HOLD» apparaîtra dans l'encadrement SET et le mot OVERRIDE disparaîtra.
3. Pour annuler la fonction OVERRIDE ou HOLD, appuyez sur la touche SET.

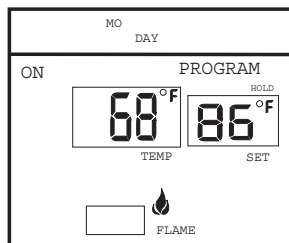
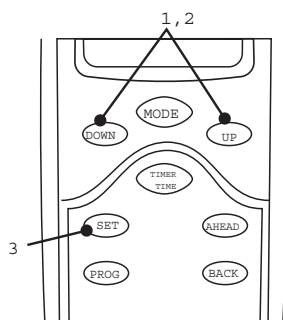

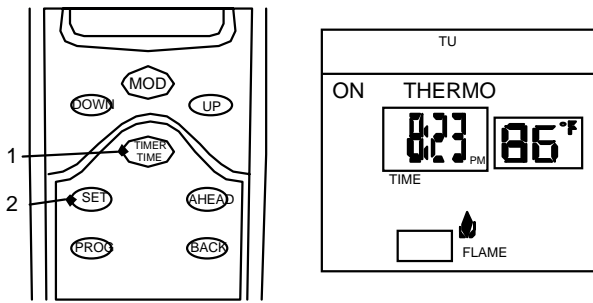

## **AFFICHAGE DE L'HEURE COURANTE**

1. Pour vérifier L'HEURE courante de la journée, appuyez sur la touche TIMER/TIME de l'émetteur pendant moins d'une seconde. L'HEURE courante de la journée remplacera la température dans l'encadrement TIMER/TIME.
2. La TEMPÉRATURE réapparaîtra dans 15 secondes ou vous pouvez appuyer sur la touche SET pour annuler l'affichage de l'heure.

## **RÉGLAGE DE LA MINUTERIE À REBOURS**

Cette télécommande peut fonctionner avec une minuterie à rebours lorsque l'émetteur est en mode ON ou THERMO (THERMO ou ON doit apparaître à l'écran ACL). NE PAS faire fonctionner le système en MODE PROGRAM parce que les heures sont programmées dans l'émetteur.

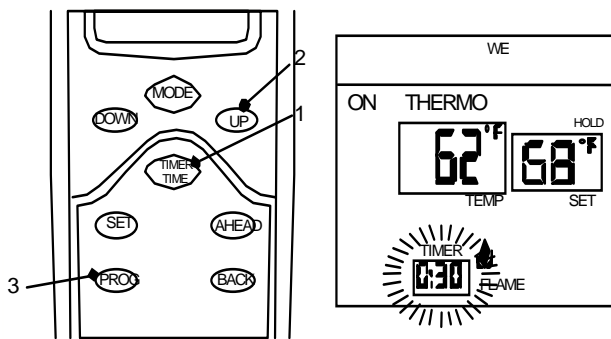

1. Appuyez sur la touche TIMER/TIME de l'émetteur pendant plus de 2 secondes. Le mot « TIMER » et les chiffres « 0 :15 » clignoteront à l'écran.
2. Appuyez sur la touche UP ou DOWN de l'émetteur pour progresser à travers les options de compte à rebours. Les périodes de compte à rebours disponibles sont 15 minutes, 30 minutes, 45 minutes, 1 heure, 1 heure et 30 minutes, 2 heures, 2 heures et 30 minutes et chaque demi-heure additionnelle jusqu'à concurrence de 9 heures.
3. Pour régler la minuterie (TIMER), appuyez sur la touche SET de l'émetteur. Si le système est activé (ON) il le demeurera jusqu'à la fin du compte à rebours. Si le système est en mode automatique (THERMO), il s'activera ou se désactivera (cycle ON et OFF), selon la température de la pièce, jusqu'à ce que le «temps soit expiré».
4. Pour annuler le fonctionnement sur minuterie, appuyez sur la touche TIMER/TIME pendant plus de 2 secondes.

**NOTE SUR LE FONCTIONNEMENT:** Lorsque la minuterie est utilisée en mode « THERMO », le fonctionnement thermostatique cessera lorsque le «temps» sera expiré.

## **INDICATEUR DE PILES FAIBLES**

Lorsque le niveau de charge des piles deviendra trop bas, le mot « LOW » apparaîtra avec une pile du côté gauche de l'écran ACL. À compter de ce moment, il ne reste environ que 2 semaines de charge avant que l'émetteur ne commence à perdre de son efficacité.

NOTE: Une pile inversée activera l'affichage de la fonction de piles faibles « LOW » à l'écran.

## **ÉMETTEUR**

### **MONITEURS DE FONCTIONNEMENT SÉCURITAIRE DÉSACTIVATION DU SYSTÈME**

La télécommande SKYTECH fonctionne sur un signal FR (fréquence radio) qui est acheminé par L'ÉMETTEUR (télécommandé) au RÉCEPTEUR qui assure le fonctionnement de l'appareil. Nous vous recommandons de toujours garder L'ÉMETTEUR dans un rayon de 20 pieds de la plage de fonctionnement, de préférence dans la même pièce que l'appareil.

### **DISPOSITIF DE THERMO-ACTUALISATION- ÉMETTEUR – (T/S – TX)**

Cette télécommande SKYTECH possède une fonction de THERMO-ACTUALISATION intégrée à son logiciel. Cette caractéristique ne fonctionne qu'en MODE THERMO ou PROGRAM, de la façon suivante:

L'émetteur effectue normalement la lecture de la température de la PIÈCE à toutes les 2 minutes en comparant cette température à la température programmée et transmet un signal au récepteur.

## DISPOSITIF DE SÉCURITÉ DANS LA TRANSMISSION DES SIGNAUX – ÉMETTEUR (C/S – TX)

Cette télécommande de la série SKYTECH possède un dispositif de SÉCURITÉ DANS LA TRANSMISSION DES SIGNAUX intégré à son logiciel. Cette fonction offre une marge de sécurité supplémentaire lorsque l'émetteur se trouve à l'extérieur de ses 20 pieds (6 mètres) de champ d'action normal.

Le dispositif de SÉCURITÉ DANS LA TRANSMISSION DES SIGNAUX fonctionne de la façon suivante, dans tous les MODES – ON / THERMO / TIMER:

En tout temps et dans TOUS les MODES de fonctionnement, l'émetteur envoie un signal FR (fréquence radio) à toutes les 15 minutes vers le récepteur indiquant ainsi que l'émetteur se trouve dans son champ d'action de 20 pieds (6 mètres). Si le récepteur NE REÇOIT PAS ce signal à toutes les 15 minutes, le logiciel IC du RÉCEPTEUR déclenchera un compte à rebours de 2 heures (120 minutes). Si le récepteur ne reçoit toujours pas de signal de l'émetteur durant cette période, le récepteur fermera le système contrôlé par le récepteur. Par la suite, le RÉCEPTEUR émettra une série de bips sonores pendant 10 secondes. Après ces 10 secondes de bips rapides, le RÉCEPTEUR continuera d'émettre un simple bip sonore à toutes les 4 secondes jusqu'à ce qu'une touche ne soit activée pour réenclencher le récepteur. Ce bip intermittent de 4 secondes se poursuivra aussi longtemps que la thermopile fonctionne.

Pour remettre le RÉCEPTEUR en circuit et réactiver le système, vous devez appuyer sur la touche MODE de l'émetteur. Le mot «ON» doit apparaître à l'écran ACL. En activant le système à la position «ON», le fonctionnement du dispositif de SÉCURITÉ est désengagé et le système retourne à son mode normal de fonctionnement selon le MODE sélectionné au clavier de l'émetteur. Le DISPOSITIF DE SÉCURITÉ dans la transmission des signaux sera réactivé si l'émetteur est placé à l'extérieur du champ normal de fonctionnement.

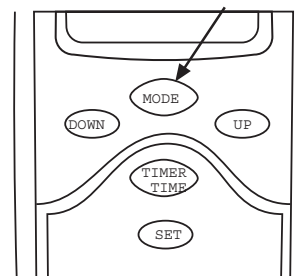

## TÉLÉRÉCEPTEUR

Le télé-récepteur est alimenté par une thermopile. Le voltage de la thermopile, lorsque le brûleur principal est fermé, ne doit pas être de moins de 450 millivolts pour permettre un fonctionnement optimal du microprocesseur. IMPORTANT: Il est important de maintenir un voltage adéquat de la thermopile pour assurer le fonctionnement normal du télé-récepteur.

Le télé-récepteur renferme le microprocesseur qui reçoit les signaux de l'émetteur pour contrôler le système. Il émet un bip sonore lorsqu'il reçoit un signal ON ou OFF manuellement, mais aucun bip lorsque le cycle ON-OFF est engagé automatiquement en mode THERMO. Le télé-récepteur possède un interrupteur à glissière à 3 positions pour la sélection des MODES de fonctionnement. ON/REMOTE/OFF

- Lorsque l'interrupteur à glissière est à la position ON (vers la touche LEARN), le système demeurera activé jusqu'à ce que l'interrupteur à glissière soit placé en position OFF ou REMOTE.
- Lorsque l'interrupteur à glissière est à la position REMOTE (au centre), le système ne fonctionnera que si le télé-récepteur reçoit un signal de l'émetteur.
- Lorsque l'interrupteur à glissière est à la position OFF (en retrait de la touche LEARN), le système est désactivé.
- **Nous vous suggérons de placer l'interrupteur à glissière à la position «off» si vous quittez la maison pour une période prolongée. Lorsque le télé-récepteur est placé hors de la portée des enfants, l'interrupteur à glissière sert également d'interrupteur de sécurité à la position OFF, en désactivant le système et en rendant le télé-récepteur inutilisable**

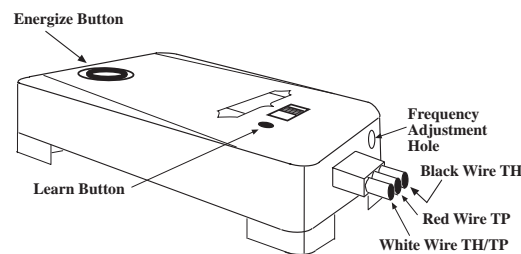

## DISPOSITIF DE THERMO-SÉCURITÉ – RÉCEPTEUR – (T/S – RX)

Cette télécommande SKYTECH possède un dispositif de THERMO-SÉCURITÉ intégré au RÉCEPTEUR du système. Ce dispositif est activé par la température et offre une marge de sécurité supplémentaire lorsque le RÉCEPTEUR fonctionne dans une température ambiante excédant 160°F à l'intérieur du boîtier du récepteur.

Le dispositif de THERMO-SÉCURITÉ du RÉCEPTEUR fonctionne de la manière suivante lorsque le foyer est en marche:

Le récepteur est thermiquement protégé contre les conditions de chaleur extrême. La chaleur peut affecter le fonctionnement normal des microprocesseurs du récepteur.

Lorsque la température ambiante à la THERMISTANCE, à l'intérieur du boîtier du récepteur, atteint 130° F, la THERMISTANCE fermera automatiquement le système, et le RÉCEPTEUR émettra une série de 2 bips à toutes les 4 secondes. Lorsque la température ambiante transmise au RÉCEPTEUR baisse entre 120° F et 130°F, l'utilisateur peut réactiver le foyer en appuyant sur la touche MODE de l'émetteur. Le mot «ON» doit apparaître à l'écran ACL. Lorsque la touche MODE est réglée à la fonction ON, la THERMISTANCE se remet en circuit et le foyer reprendra son fonctionnement normal. Cependant, le bip sonore se poursuivra si la température ambiante demeure entre 120°F et 130°F. Ce bip sonore prévient l'utilisateur que le RÉCEPTEUR devrait être repositionné de sorte que la température ambiante baisse en deçà de 120°F.

Lorsque la température baissera en deçà de 120°F, le bip sonore cessera pourvu que l'utilisateur ait remis la THERMISTANCE en circuit en glissant la touche MODE à la position ON pour activer le foyer manuellement ou automatiquement. Vous devez allouer suffisamment de temps pour que le récepteur refroidisse en deçà de 120°F et ensuite appuyer sur la touche MODE pour arrêter le bip sonore.

## **DIRECTIVES D'INSTALLATION**

### **AVERTISSEMENT**

Ce système à télécommande doit être installé en stricte conformité avec ces directives. Veuillez lire toutes les directives avant de procéder à l'installation. SUIVEZ BIEN LES DIRECTIVES DURANT L'INSTALLATION. Toute modification apportée à la télécommande SKYTECH ou à ses composantes annulera la garantie et pourrait, de plus, créer un risque sérieux d'incendie.

Ne raccordez aucune soupape à gaz à une prise c.a. 110-120 V.c.a. Consultez les directives du fabricant de l'appareil au gaz ainsi que le schéma de câblage pour effectuer le raccordement approprié de tous les fils.

Les diagrammes suivants ne sont qu'aux fins d'illustration seulement. Suivez les directives du fabricant de la soupape de gaz et/ou du module électronique pour le raccordement approprié des fils. L'installation inadéquate des composantes électriques peut causer des dommages au module électronique, à la soupape à gaz et au télé-récepteur.

## **INSTALLATION SUR L'ÂTRE**

Le télé-récepteur peut être installé sur l'âtre du foyer ou en dessous du foyer, derrière l'accès du panneau de contrôle comme le permettent les connexions aux bornes TH, TP et TH/TP de la soupape à gaz. IL EST TRÈS IMPORTANT DE LE PROTÉGER DE TOUTE TEMPÉRATURE EXTRÊME. Positionnez de façon à ce que la température à l'intérieur du récepteur n'excède pas 160° F.

NOTE: Le télé-récepteur ne s'activera à l'aide de l'émetteur que lorsque le bouton de blocage à 3 positions est en position REMOTE. Si le système ne répond pas aux signaux de l'émetteur lors de l'utilisation initiale, référez-vous à la section «CODES DE SÉCURITÉ CORRESPONDANTS».

## **DIRECTIVES DE CÂBLAGE**

Le système télécommandé doit être installé par un électricien qualifié ou un technicien spécialisé dans ce genre d'appareils et dans les soupapes à gaz qui le font fonctionner. Des connexions de câblage incorrectes ENDOMMAGERONT la soupape à gaz et pourrait également endommager le télé-récepteur.

### **CÂBLAGE DES SOUPAPES MILLIVOLT SEULEMENT (NE FONCTIONNERA PAS SUR UN SYSTÈME D'ALLUMAGE ÉLECTRONIQUE PAR ÉTINCELLE)**

Le télé-récepteur est raccordé aux bornes TH, TP et TH/TP de la soupape à gaz millivolt. Raccordez les 3 fils de 18 po. toronnés du télé-récepteur à la soupape à gaz. Ces 3 fils sont marqués par les lettres TH (fil noir), TP (fil rouge) et TH/TP (fil blanc).

**NOTE: . Le fil ROUGE de la thermopile doit s'enligner avec le fil ROUGE du 3301PBE et être raccordé à la même borne TP de la soupape à gaz. . Le fil BLANC/JAUNE de la thermopile doit s'enligner avec le fil BLANC du 3301PBE et être raccordé à la borne TH/TP de la soupape à gaz. Ces raccordements sont effectués ainsi parce que le système 3301BE est polarisé. Ces changements permettront à la soupape à gaz et à la thermopile de correspondre au système 3301PBE.**

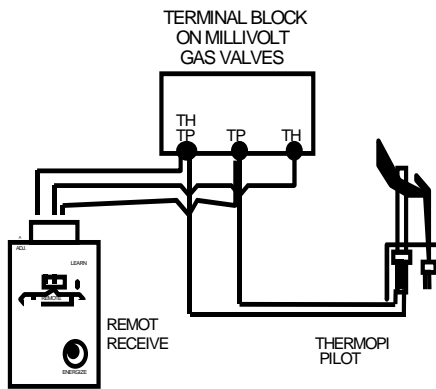

Le fonctionnement du télé-récepteur est similaire à celui d'un thermostat: les deux activent et désactivent la soupape à gaz sur réception d'un signal d'entrée. Les signaux d'entrée d'un thermostat sont les différentes températures. Les signaux d'entrée du télé-récepteur proviennent de l'émetteur.

Raccordez chacun des 3 fils provenant du télé-récepteur aux bornes TH, TP et TH/TP de la soupape à gaz millivolt. Ces 3 fils sont marqués par les lettres TH (fil noir), TP (fil rouge) et TH/TP (fil blanc).

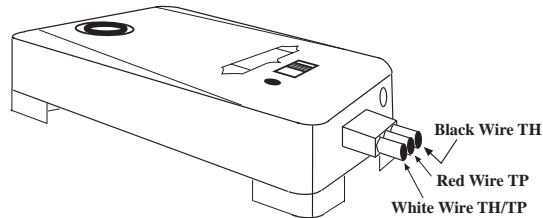

## VÉRIFICATION DU SYSTÈME

### SOUPAPE MILLIVOLT

Allumez votre appareil conformément aux indications fournies avec cet appareil. Assurez-vous que la veilleuse est bien allumée; elle doit fonctionner pour que la soupape à gaz principale puisse être activée.

NOTE: Vérifiez toujours s'il n'y a pas de fuite de gaz et suivez les directives du fabricant de l'appareil pour la procédure d'utilisation initiale.

1. Laissez la thermopile se réchauffer complètement pendant au moins 5 minutes. (Note: Si vous possédez un produit Ventfree, vous devrez allouer une plus longue période de temps, jusqu'à 10 minutes).
2. Lorsque la thermopile est réchauffée, tournez le bouton de commande de la soupape principale de **PILOT** à **ON**.
3. Pour activer l'alimentation de la télécommande, vous devez **APPUYEZ** et **RETENIR** le bouton **System Energize** du récepteur pendant un minimum de 60 secondes avant de le relâcher. Cette pratique lancera le processus de conversion des millivolts de la thermopile en volts C.C.. nécessaires au fonctionnement du récepteur. Ce processus se poursuivra aussi longtemps que la thermopile fonctionne.
4. Utilisez l'émetteur de la télécommande pour activer le brûleur principal de l'appareil.

**NOTE: Le système 3301 PBE devra être réactivé si le télé-récepteur a été réglé aux positions manuelles ON ou OFF. Cette procédure s'effectue en appuyant et en retenant la touche <ENERGIZE BUTTON> pendant un minimum de 60 secondes.**

**NOTE: Le système 3301 PBE devra être réactivé chaque fois que la lampe témoin est mise en position OFF ou que la lampe témoin s'éteint pour quelque raison que ce soit. Cette procédure s'effectue en appuyant et en retenant la touche <ENERGIZE BUTTON> pendant un minimum de 60 secondes.**

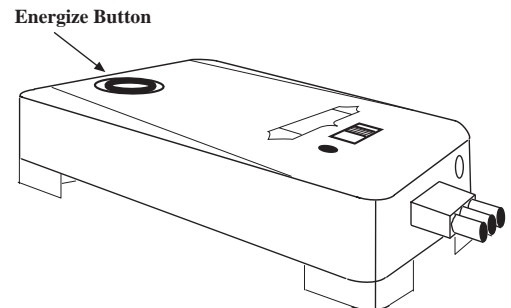

**NOTE: La touche Energizer doit être retenue pendant un minimum de 60 secondes.**

- Faites glisser l'interrupteur à 3 positions du télé-récepteur à la position ON. La flamme principale (le feu) devrait s'allumer.
- Faites glisser l'interrupteur à la position OFF. La flamme devrait s'éteindre (la veilleuse demeure allumée).
- Faites glisser l'interrupteur à la position REMOTE (position du centre) et appuyez ensuite sur la touche MODE de l'émetteur pour changer le système en mode ON. La flamme principale devrait s'allumer.
- Appuyez sur la touche MODE de l'émetteur pour changer le système à OFF (désactivé). La flamme devrait s'éteindre (la veilleuse demeure allumée).
- Appuyez sur la touche MODE de l'émetteur pour changer le système à THERMO (automatique). Faites progresser la température de réglage sur l'émetteur jusqu'à une température d'au moins 2°F (1°C) au-dessus de la température AMBIANTE affichée à l'écran ACL. Ce réglage manuel annulera le cycle normal en mode thermostatique et la flamme s'allumera. Réglez la température (SET) à au moins 2° F

(1° C) en dessous de la température ambiante et la flamme s'éteindra en quelques secondes. Par la suite, le système continuera son cycle ON et OFF automatiquement à toutes les 2 minutes environ, selon les variations de température de la pièce, mais seulement lorsque l'écart entre la température de la PIÈCE et la température de RÉGLAGE est d'au moins 2° F (1° C). Cet écart de 2° F est réglé en usine.

## **MINUTERIE**

La minuterie à rebours fonctionnera en mode manuel ON ou THERMO. Une fois que l'appareil est en mode de fonctionnement, réglez la minuterie à rebours pour fermer le système dans 15 minutes. La minuterie permettra le fonctionnement jusqu'à ce que le temps de réglage apparaissant à l'écran ACL ne soit expiré. Après 15 minutes, le système devrait se DÉSACTIVER.

Si vous constatez des difficultés de fonctionnement, vérifiez à nouveau les raccordements et assurez-vous que les piles de l'émetteur ont leur pleine charge. Si vous ne localisez pas le problème, communiquez avec le détaillant où vous avez acheté l'appareil/télécommande.

## **INFORMATION GÉNÉRALE**

### **CORRESPONDANCE DES CODES DE SÉCURITÉ**

Chaque émetteur peut utiliser l'un des 1,048,576 codes de sécurité uniques. Il peut être nécessaire de programmer le télé-récepteur pour «reconnaître» le code de sécurité de l'émetteur au moment de l'utilisation initiale, lorsque les piles sont remplacées ou si un nouvel émetteur vient remplacer l'original. Pour faire correspondre les codes de sécurité, assurez-vous que l'interrupteur à glissière du récepteur est en mode REMOTE; le code ne sera pas reconnu si l'interrupteur à glissière est en position ON ou OFF. Programmez le télé-récepteur pour «reconnaître» (LEARN) un nouveau code de sécurité en appuyant sur la touche LEARN en haut du télé-récepteur et en appuyant sur la touche MODE de l'émetteur. Un changement dans la configuration des bips sonores du récepteur indique que le code de l'émetteur a été programmé dans le récepteur. Lorsqu'un récepteur existant est programmé avec un nouvel émetteur, le nouveau code de sécurité annulera le code précédent.

Le microprocesseur qui contrôle la procédure de correspondance des codes de sécurité est lui-même contrôlé par une minuterie. Si vous n'arrivez pas à faire correspondre les codes de sécurité à la première tentative, attendez 1 ou 2 minutes avant de réessayer. Ce délai permet au microprocesseur de remettre la minuterie en marche. Vous pourrez alors réessayer à deux ou trois reprises.

### **FONCTION THERMOSTATIQUE**

Lorsque l'émetteur est en mode THERMO, il doit être tenu éloigné des sources directes de chaleur provenant du foyer, d'éclairage incandescent ou des rayons du soleil. Par exemple, si l'émetteur est exposé aux rayons du soleil, sa diode thermosensible lira la température de la pièce comme étant beaucoup plus élevée que la réalité; s'il est en mode THERMO, il pourrait ne pas activer l'appareil, même si la température ambiante de la pièce est plus basse que la température réglée (SET TEMPERATURE).

### **DÉPANNAGE**

Si vous éprouvez des difficultés de fonctionnement, il se peut que le problème provienne du foyer lui-même ou de la télécommande SKYTECH. Consultez à nouveau le manuel du fabricant pour vous assurer que tous les raccordements ont été effectués correctement. Par la suite, vérifiez le fonctionnement de la télécommande SKYTECH de la façon suivante:

1. Assurez-vous que les connexions du récepteur à la soupape de contrôle sont bien branchées positivement. (Faites glisser l'interrupteur à glissière du récepteur à la position ON. Si l'appareil fonctionne, cette procédure confirmera que les connexions ont été effectuées correctement.)
2. Vérifiez que le voltage de la thermopile vers le récepteur, lorsque le brûleur principal est fermé, ne soit pas moins de 450 millivolts. (Appuyez sur la touche «learn» du récepteur; si le bip sonore du récepteur se fait entendre, c'est que la thermopile alimente bien le récepteur.)
3. Assurez-vous que les piles de l'émetteur soient placées correctement et que leur charge utile soit de 2,5 volts ou plus.
4. Assurez-vous que l'émetteur transmette correctement vers le récepteur.
  - Si le récepteur émet un bip sonore lorsque vous appuyez sur la touche MODE de l'émetteur, c'est que la transmission se fait correctement.
  - Si le récepteur n'émet pas de bip sonore lorsque vous appuyez sur la touche MODE de l'émetteur, vous devrez refaire la correspondance du code de sécurité entre l'émetteur et le récepteur. Cette procédure s'effectue en appuyant et en retenant la touche LEARN du récepteur et en appuyant simultanément sur la touche MODE de l'émetteur. Un changement dans la configuration des bips sonores du récepteur indique que le code de l'émetteur a été programmé dans le récepteur.
5. Assurez-vous que l'émetteur soit dans son rayon de fonctionnement, 15 à 20 pieds (5-6 mètres) du récepteur.
6. L'emplacement du récepteur est important. Si le récepteur est «entouré» de métal, son fonctionnement sera affecté tel qu'indiqué plus bas. Déplacez le récepteur pour améliorer son champ de fonctionnement. Si le récepteur est «entouré» de métal, son fonctionnement sera affecté de la façon suivante:
  - Le signal FR est perdu et ne peut atteindre le récepteur.
  - Réduire la distance normale de fonctionnement.

**NOTE:** Si le récepteur est placé dans un endroit qui permet à la température ambiante à l'intérieur du boîtier d'atteindre 160°F, le dispositif de THERMO-SÉCURITÉ s'enclenchera. Vous devrez alors déplacer le récepteur pour arrêter les bips sonores et remettre le récepteur en circuit.

7. Un ajustement occasionnel de la fréquence peut devenir nécessaire sur certains appareils en raison de la manutention de l'émetteur par l'utilisateur et des conditions environnementales. Cet ajustement est effectué pour améliorer la qualité de la transmission et du rayon d'action entre l'émetteur et le récepteur. Voir AJUSTEMENT DU RÉCEPTEUR

### **AJUSTEMENT DU RÉCEPTEUR ET AJUSTEMENT RECOMMANDÉ**

- A. Pour ajuster le récepteur, utilisez un tournevis pour écrou à petite fente. Faites tourner la vis d'ajustement dans le sens inverse des aiguilles d'une montre environ 5° ou 1/8 de tour. Cet ajustement devrait corriger le problème de distance.
- B. Si cette procédure ne corrige pas le problème, remplacez la vis d'ajustement à sa position originale et tournez dans le sens des aiguilles d'une montre.

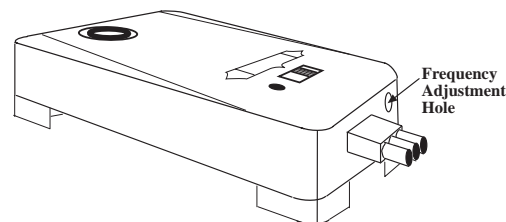

Cet ajustement est similaire à un réglage de votre poste radio. Si vous continuez de tourner la vis d'ajustement dans l'une ou l'autre des directions, vous dépasserez la position correcte de réglage.

### **DURÉE DES PILES**

Les piles alcalines de l'émetteur SKYTECH 3301P BE devraient durer au moins 12 mois. Vérifiez toutes les piles annuellement. Lorsque l'émetteur cesse de faire fonctionner le télé-récepteur d'une distance utilisée précédemment (le rayon d'action de l'émetteur a diminué) ou que le télé-récepteur cesse complètement de fonctionner, les piles de l'émetteur doivent être vérifiées. L'émetteur devrait fonctionner avec des piles ayant aussi peu que 2,5 volts de tension en utilisant la mesure de 2 piles de 1,5V.

### **SPÉCIFICATIONS**

PILES Émetteur: 3V- 2 ch.. AAA 1,5V, Alcalines  
Télé-récepteur (SANS PILES) FCC ID No.'s: Émetteur –K9L3301TX; récepteur – K9L3301TX  
Fréquence de fonctionnement 303,8MHZ  
Canadian IC ID No.'s: Émetteur –2439-3301TX; récepteur – 2439-102-760A

#### **EXIGENCES FCC**

**NOTE: le fabricant n'est pas responsable de toute interférence causée par un poste de radio ou de télévision résultant d'une modification non autorisée de cet équipement. De telles modifications pourraient entraîner l'annulation de l'autorisation accordée à l'utilisateur de faire fonctionner cet équipement.**

#### **GARANTIE**

Tous les renseignements sur la garantie apparaissent dans le feuillet de garantie inclus dans l'emballage. Si vous n'avez pas reçu ce feuillet, veuillez communiquer avec Skytech Systems Inc. à l'adresse suivante:

9230 Conservation Way, Fort Wayne, IN 46809  
(888) 672-8929 ou (260) 459-1703

#### POUR LE SERVICE TECHNIQUE

APPEL DE SERVICE RENSEIGNEMENTS AUX ÉTATS-UNIS  
888/672-8929 ou  
260/459-1703

RENSEIGNEMENTS AU CANADA  
877-472-3923

Site Web : skytechsystem.com

**FABRIQUÉ EXCLUSIVEMENT POUR SKYTECH II INC.**

## GUIDE ABRÉGÉ DE MONTAGE POUR L'ÉMETTEUR PROGRAMMABLE SKYTECH 3301P

Ce guide est un résumé des directives D'INSTALLATION et DE FONCTIONNEMENT de l'émetteur programmable SKYTECH. Pour obtenir les directives détaillées de chacune des caractéristiques et des fonctionnalités, veuillez vous référer au MANUEL D'UTILISATION

### RÉGLAGE INITIAL DES MODES EN UTILISANT LES TOUCHES SUR LE DEVANT DE L'ÉMETTEUR

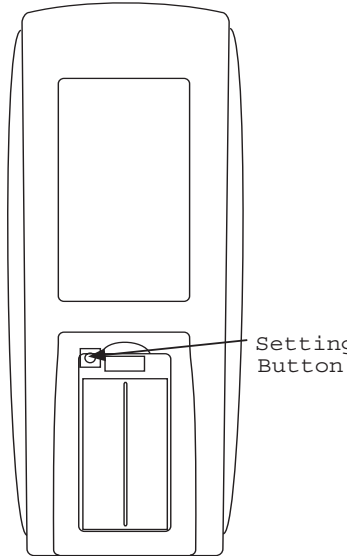

1. Retirez le couvercle du compartiment à piles.
2. Insérez 2 piles AAA.
3. Appuyez sur la touche SETTING.
4. Remplacez le couvercle du compartiment à piles.

Toute autre sera effectuée sur le devant de l'émetteur.

1. SCALE (DEGREE F/ DEGREE C) – Press UP or DOWN button. Press SET button.
2. DAY OF WEEK – Press AHEAD or BACK button. Press SET button.
3. HOUR OF DAY – Press UP or DOWN button. Press SET button. NOTE: AM or PM on LCD.
4. MIN. OF DAY – Press UP or DOWN button. Press SET button.

**NOTE:** Each SETTING will flash, separately, on LCD screen. After each SETTING you must push SET button. You may not have to change factory setting, but you must push SET button.

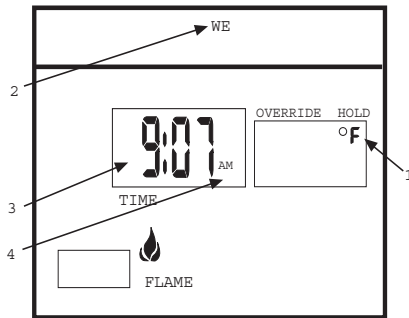

### FONCTIONNEMENT – Appuyez sur la touche MODE de L'ÉMETTEUR pour changer le mode de fonctionnement

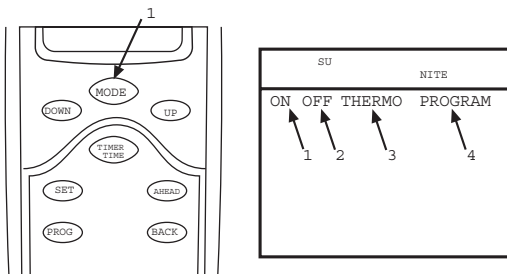

- 1 ON: indique que le système est activé, soit manuellement ou automatiquement.
- 2 OFF: indique que le système est complètement fermé.
- 3 THERMO: indique que le système sera activé ou désactivé automatiquement selon le réglage de la température.
- 4 PROGRAM: indique que le système est activé par réglage PROGRAMMÉ.

### AUTRES MODES DE FONCTIONNEMENT – Appuyez sur la touche correspondante de L'ÉMETTEUR pour activer le mode

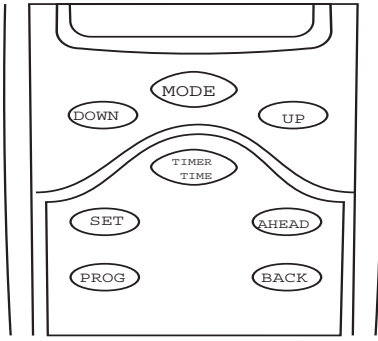

TIME OF DAY (heure de la journée) – appuyez sur la touche TIMER/TIME de l'émetteur pendant moins D'UNE seconde.

TIME OPERATION – Enfoncez et retenez au moins 2 secondes la touche TIMER/TIME.

COUNTDOWN TIME - appuyez sur la touche UP ou DOWN.

NOTE: Appuyez sur la touche SET pour arrêter le clignotement des chiffres à l'écran.

## GUIDE ABRÉGÉ DE PROGRAMMATION POUR L'ÉMETTEUR PROGRAMMABLE SKYTECH 3301P

Ce guide est un résumé des directives DE PROGRAMMATION de l'émetteur programmable SKYTECH. Pour obtenir les directives détaillées de chacune des caractéristiques et des fonctionnalités, veuillez vous référer au MANUEL D'UTILISATION

### PROGRAMMATION DU FONCTIONNEMENT QUOTIDIEN

NOTE: L'émetteur contient DÉJÀ UN PROGRAMME incorporé en usine.

Vous pouvez changer le réglage quotidien de l'HEURE et de la TEMPÉRATURE en suivant les directives ci-dessous.

DAY	PERIOD	TIME/TEMP
All 7 Days	MORN	6:00 AM 70°
Factory- Programmed	DAY	8:30 AM 60°
	EVE	3:00 PM 70°
	NIGHT	11:00 PM 63°

### PROGRAMMATION ABRÉGÉE

- Appuyez sur le touche PROG pendant plus de 4 secondes. Les cases PROGRAM FOR et START AT de l'écran ACL clignoteront.
- Programmez la JOURNÉE DE LA SEMAINE et la PÉRIODE DE LA JOURNÉE en appuyant sur les touches AHEAD et BACK.
- Appuyez à nouveau sur la touche PROG. L'HEURE D'ACTIVATION clignotera.
- Programmez L'HEURE D'ACTIVATION en appuyant sur les touches UP ou DOWN.
- Appuyez à nouveau sur la touche PROG. SET TIME clignotera.
- Programmez L'HEURE D'ACTIVATION en appuyant sur les touches UP ou DOWN.
- Appuyez à nouveau sur la touche PROG. La PÉRIODE et la JOURNÉE suivantes clignoteront.
- Répétez les étapes 2 à 7 pour chaque JOURNÉE de la semaine jusqu'à ce que chaque PÉRIODE DE JOURNÉE soit programmée.
- Lorsque toute la programmation a été complétée, appuyez sur la touche SET pour enregistrer la nouvelle programmation.
- Pour REVOIR la programmation en USINE ou PERSONNALISÉE, appuyez sur la touche PROG pendant une seconde; défiler ensuite chaque JOURNÉE et chaque PÉRIODE DE JOURNÉE en appuyant sur la touche PROG en allouant UNE SECONDE entre chaque activation de cette touche. Appuyez sur la touche SET lorsque vous avez terminé la revue des heures et des températures programmées.
- Pour ANNULER la programmation personnalisée, appuyez et retenez les touches PROG et SET simultanément pendant 10 secondes; tous les programmes PERSONNALISÉS seront annulés et le système retournera à la programmation en USINE.

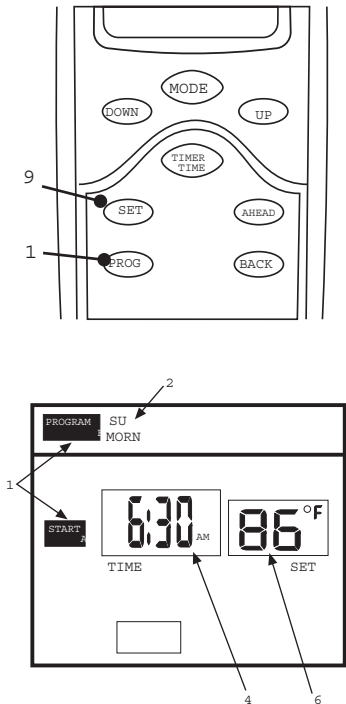

NOTE: Appuyez sur les touches AHEAD ou BACK si vous ne désirez pas modifier chaque heure ou chaque température de RÉGLAGE.